

Lageplan Umbau ZOB Ost mit Fahrradabstellanlage - Verschiedene Detailpläne (ohne Maßstab)

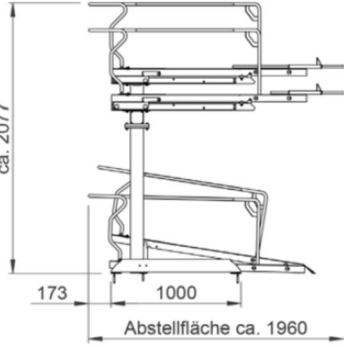
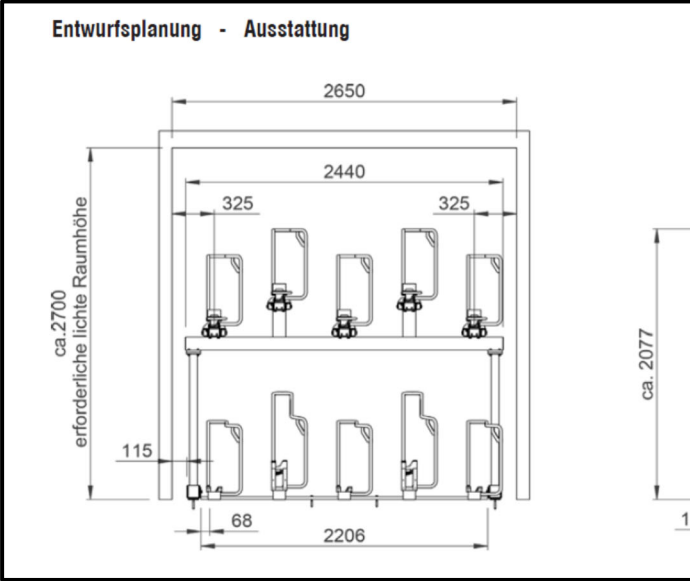
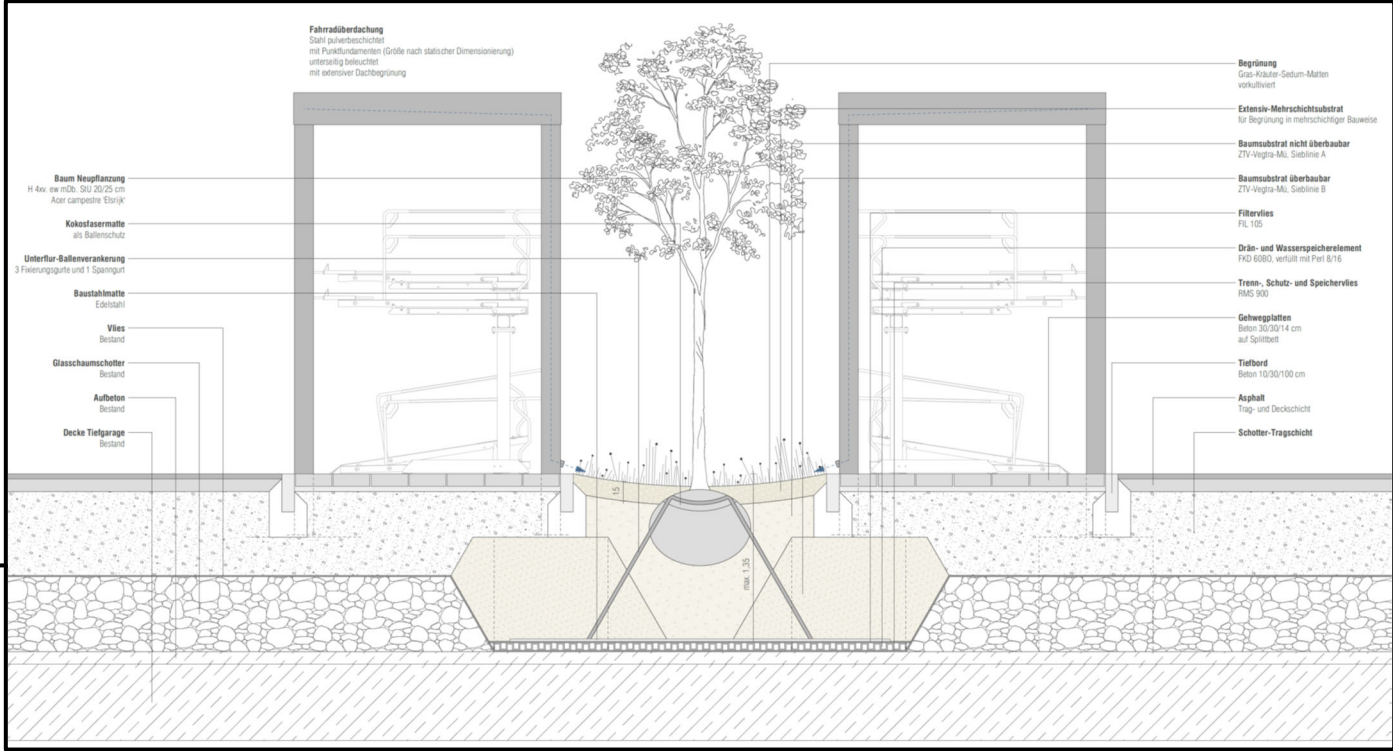

50 Doppelstockparker

5R Compact einseitig, Fa. Orion

für je 10 Fahrräder

Radabstand 50 cm

Verschraubung auf Betonplatten 30/30/14 cm

Lageplan Umbau ZOB Ost mit Fahrradabstellanlage - Verschiedene Detailpläne (ohne Maßstab)

Entwurfsplanung - Baukonstruktionen

4 Sammelgaragen

Abmessungen l/b/h ca. 601/231/300 cm
 lichte Höhe 275 cm für Doppelstockparker
 mit Seitenwänden und Schiebetüren aus Lochblech
 mit Beschichtung in DB 703
 mit Dachbegrünung
 mit integrierter Beleuchtung
 mit elektronischem Zugangs- und Buchungssystem in einer Stütze

Verschraubung auf Punktfundamenten l/b/h ca. 90/90/90 cm

Dachentwässerung durch rückseitige Stützen in bodennahe Speier

2 Sammelgaragen mit stirnseitig integrierten Schließfächern inkl. Lademöglichkeit für Fahrradakkus
 Steuerung über das elektronische Zugangssystem

Entwurfsplanung - Baukonstruktionen

21 Dächer

Abmessungen l/b/h ca. 601/211/300 cm
 lichte Höhe 275 cm für Doppelstockparker
 mit Beschichtung in DB 703
 mit Dachbegrünung
 mit integrierter Beleuchtung

Verschraubung auf Punktfundamenten l/b/h ca. 90/90/90 cm

Dachentwässerung durch rückseitige Stützen in bodennahe Speier